

# Troja – der Stall

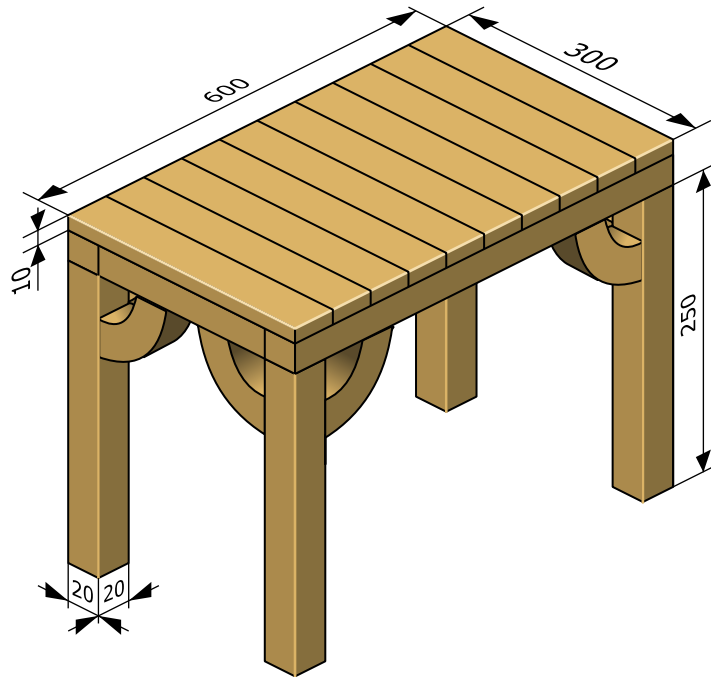

Konstruktionstechniken:

- Erzeugung von (erweiterten) 3D-Primitiven
- Positionierung mit 3D-Primitiven
- Modifizieren der Primitive